

NUKR72

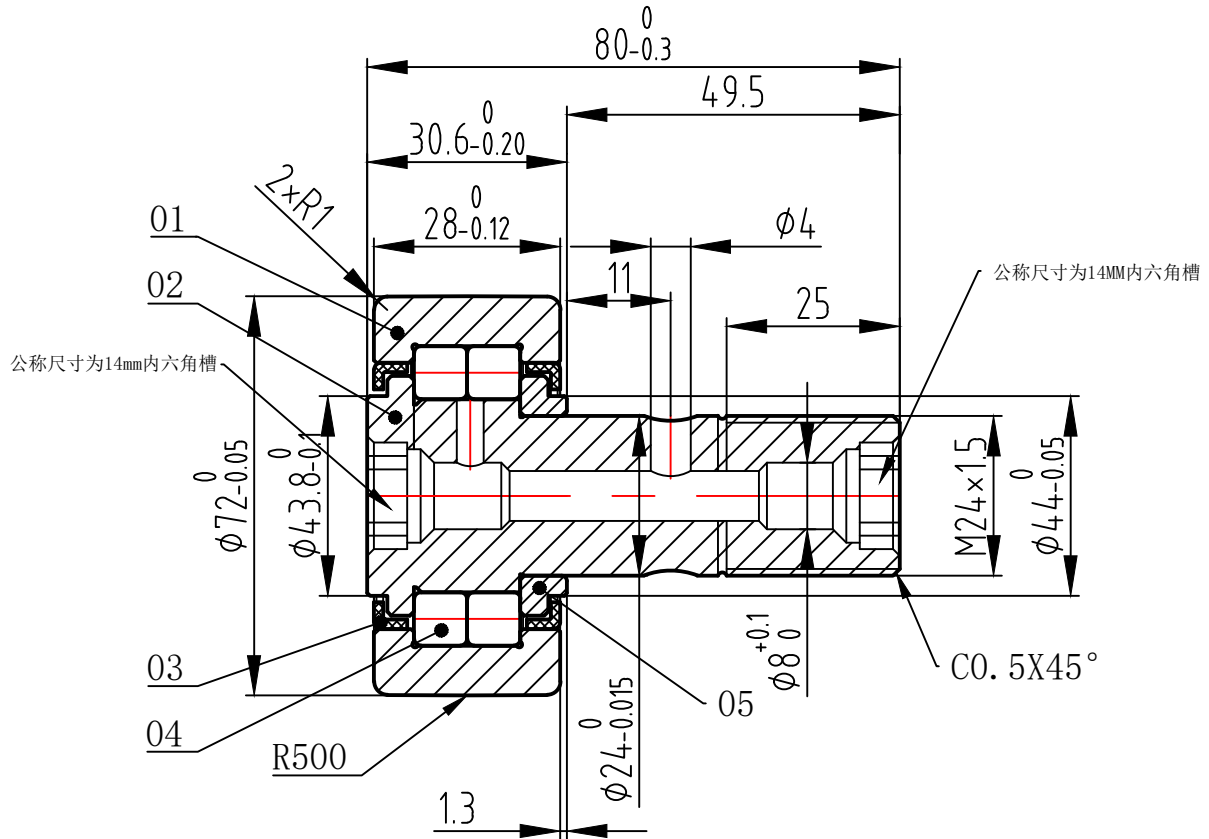

技术要求:

- 整套产品配8mm铜油嘴1个, 8毫米铜塞1个, 螺母1个
- 滚子选用G2级别
- 不得有毛刺飞边
- 外表美观, 无锈蚀, 无磕碰伤
- 无残磁

05	挡圈	1	Gcr15	58-62HRC
04	滚子	46	Gcr15	60-64HRC
03	防尘盖	2	ST12	
02	螺栓	1	20CrMo	表面硬度52-58HRC
01	外圈	1	Gcr15	58-62HRC
序号	名称	数量	材质	硬度
设计	(签名)	(年月日)	标准化	(签名) (年月日)
	张舰	18.11.13		
审核				
工艺			批准	

Gcr15			阶段	标记	重量	比例
						2: 1
			共 5 张 第 1 页			

常州浩瀚轴承厂
重载曲线滚轮
NUKR72